

Қазақстан Республикасының Ғылым және жоғары білім министрлігі
Х. Досмұхамедов атындағы Атырау университеті



«Бекітемін»

Қабылдау комиссиясының төрағасы
Басқарма төрағасы-ректор

Идрисов С. Н.

« 14 » 06 2024 ж.

6B02103-«Таңдалған бағытта дизайнер, білім беру жүйесінде суретші-дизайнер»
білім бағдарламасы бойынша шығармашылық емтихандар

БАҒДАРЛАМАСЫ

Атырау, 2024 ж.

Әзірлеушілер:

Аға оқытушы, кафедра меңгерушісі

 Бекешева А.С.

Аға оқытушы, магистр

 Карабалин У.Т.

Аға оқытушы, магистр

 Әлжанов Ғ.М.

Аға оқытушы, магистр

 Мажитов М.И.

Оқытушы, магистр

 Насипуллаев Е.Б.

«Бейнелеу өнері және дизайн» кафедрасының мәжілісінде талқыланып, қабылданған;

Хаттама № « » мамыр, 2024 ж.

Каф.меңгерушісі:



Бекешева А. С.



МАЗМҰНЫ

1. Емтихан мазмұны
2. Емтихан өткізу тәртібі.....
3. Шығармашылық емтихан тапсырмалары.....
4. Ерекше білім беруді қажет ететін талапкерлердің.....
5. Бағалау критерийлері.....
6. Әдебиеттер.....

**6B02103-«Таңдалған бағытта дизайнер, білім беру жүйесінде суретші-дизайнер»
білім бағдарламасы бойынша шығармашылық емтихандар
БАҒДАРЛАМАСЫ**

1. ЕМТИХАН МАЗМҰНЫ

1.1 6B02103-«Таңдалған бағытта дизайнер, білім беру жүйесінде суретші-дизайнер» білім беру бағдарламасы бойынша шығармашылық емтихан өткізу бағдарламасы жоғары және жоғары оқу орнынан кейінгі білім беру бағдарламаларын іске асыратын білім беру ұйымдарына оқуға қабылдаудың үлгілік қағидаларына сәйкес жасалды. ҚР БҒМ 2018 жылғы 31 қазандағы № 600 бұйрығы 03.05.2024 ж. өзгерістер мен толықтырулар енгізіле отырып. ҚР ХӘҰ №212 бұйрығы.

2 шығармашылық емтиханның максималды балл саны-100 балл.

Әр емтиханның максималды саны-50 балл, ең азы-5 балл.

Тестілеудің екі міндетті пәні:

1. ҚР тарихы;
2. Оқу сауаттылығы.

Екі шығармашылық емтихан:

1. Сурет
2. Сызу

2. ЕМТИХАН ӨТКІЗУ ТӘРТІБІ

2.1 «Сурет» және «сызу» пәндері бойынша шығармашылық емтихандар бекітілген кестеге сәйкес (3 сағаттан) бейне жазбамен жабдықталған арнайы жабдықталған аудиторияларда өткізіледі. Оқуға түсушілер үшін тапсырмалардың әзірленген нұсқалары бар емтихан материалдары дайындалады. Талапкердің аудиториядағы орны емтихан алдында алынған нөмірге сәйкес келеді. Шығармашылық емтихан жұмыстары қабылдау комиссиясының мөрімен А3 форматында орындалады және қабылдау комиссиясының өкілі шифрлайды.

2.2 "Сурет" емтиханы бойынша келесі құралдар мен материалдар ұсынылады: қағаз, түрлі жұмсақтықтағы қарындаштар (НВ, В, 2В), өшіргіш.

2.3 "Сызу" емтиханына қажетті құралдар:

2.20 Сызуға қажетті құралдар:

- а) сызғыш - 30 см;
- ә) бұрыштықтар (үшбұрышты сызғыштар) - $30^{\circ}60^{\circ}90^{\circ}$, $45^{\circ}45^{\circ}90^{\circ}$;
- б) шеңберсызар немесе даярша;
- в) қарындаштар - 3Т, 2Т, Т, ТМ, М, 2М, 3М немесе 3Н, 2Н, Н, НВ, В, 2В, 3В;
- г) өшіргіш;
- ғ) транспортир;
- д) ұштағыш.

3. ШЫҒАРМАШЫЛЫҚ ЕМТИХАН ТАПСЫРМАЛАРЫ

3.1 «Сурет» пәні бойынша тапсырмалар

1. Гипстен жасалған капител суретін орындаңыз: орналасуы және құрылысы; суреттің тональды бірлігі мен тұтастығы.

2. Пішінде композициялық іздеуді көрсету; гипс капителдің арақатынасы, оның өзіне тән ерекшеліктері, кеңістіктік орналасуы; пропорцияларды сақтау; үлкен конструкциялық құрылымы, көлеңке арқылы сомдау; сызықты, штрихты, нақты айқындау; суреттің толық аяқталуы.

3. Жұмысты үш негізгі кезеңге бөлу. Барлық кезеңдер тең уақыт сегменттеріне бөлінеді:

1) Композицияны анықтау. Бейне қағаз парағына жақсы орналастырылуы керек.

Парақтың екі өлшемді жазықтығында қойылымның үш өлшемділігін көрсету қажет;

2) суреттегі пропорцияларда пішінінің құрылымын дұрыс анықтау;

3) суреттегі реңдік қатынастарды құру. Қойылым көлемін реңмен жеткізу.

4. ЕРЕКШЕ БІЛІМ БЕРУ ҚАЖЕТТІЛІКТЕРІ БАР ТАЛАПкерлер үшін:

- нашар еститіндер;
- нашар көретіндер;
- сөйлеу бұзылыстары;
- тірек-қимыл аппаратының бұзылуымен.

«Сурет» пәні бойынша шығармашылық емтиханның талаптарын орындау кезінде ерекше білімге мұқтаж талапкерлерге қойылымға жақындығы үшін жағдайлар жасалады.

Сурет А3 форматындағы қағазда орындалады.

Жұмыс ұзақтығы-3 сағат.

Сурет (капитель)



Сурет 1

Бағалау критерийлері

№	Бағалау критерийлері	Балл
1	Қағаздың форматын дұрыс таңдау (көлденең немесе тігінен орналасуы)	5
2	Нақты белгіленген композициялық ортаға сай орналастыру сауаттылығы. Парақтың бетіне композицияның барлық бөліктерін ұтымды сиғызу, бейнені қағазға дұрыс орналастыру дағдысы, композициялық тепетендік.	15
3	Қағаз бетіндегі композициялық шешімі, пропорцияны сезуі, көз мөлшері, жарық пен көлеңкенің талдауы, тұтас пішін мен көлемдерін штрих пен сызықтар арқылы көрсетуі.	15
4	Ауа және сызықтық перспектива заңдылықтарын ескеру.	15
	Барлығы:	50

Жұмысты бағалау кезінде комиссия келесі ерекшеліктерге назар аударады:

«Сурет» пәні бойынша тапсырылған жұмыстар 50 балдық дәреже бойынша бағаланады.

30-40 балл – «өте жақсы»

- Композициялық шешімі дұрыс құрылған болуы.
- Перспектива заңдылықтары дұрыс сақталған болуы.
- Нәрсенің, заттардың пішіні жазықтыққа ретімен орналастырылуы.
- Жарық, көлеңке, реңдік қатынастардың шебер табылуы.
- Жұмыстың толық аяқталуы, кеңістікті көрсете білуі.

39-22 балл – «жақсы»

- Композициялық шешімінің дұрыс құрылуы.
- Перспектива заңдылықтарының жалпы сақталуы.
- Нәрсенің, заттардың құрылымы болмашы кемшіліктермен жазықтықта орналасқан болса.
- Жарық, көлеңке, реңдік қатынастар толық берілмей жұмыс жалпы аяқталмаған болса.
- Кеңістікті көрсете алмауы.

21-5 балл – «қанағаттанарлық»

- Композициялық шешімі қате болуы.
- Перспектива заңдылықтары жалпы сақталмауы.
- Нәрсенің, заттардың құрылымы табылмауы.
- Жазықтық бетіне дұрыс орналастырылмауы.
- Жарық, көлеңке, реңдік қатынастар көрсетілмеуі.
- Материалдық қасиеттерін жетік көрсете алмауы.

4-0 балл – «қанағаттанарлықсыз»

- Композиция шешімін таба алмауы.
- Перспектива заңдылықтарының мүлдем сақталмауы.
- Заттардың, нәрсенің пішіні, құрылымы жағынан қате болуы.

Сурет пәнінен шығармашылық емтиханда ерекше білім беруді қажет ететін талапкерлерді бағалау критерийлері:

№	Бағалау критерийлері:	балл
1	Қағаздың форматын дұрыс таңдау (көлденең немесе тігінен орналасуы)	10
2	Нақты белгіленген композициялық ортаға сай орналастыру сауаттылығы, бейнені қағазға дұрыс орналастыру дағдысы, композициялық тепе-теңдік.	20
3	Пропорцияны сезуі, көз мөлшері, жарық пен көлеңкенің табылуы.	20
	Барлығы:	50

50-40 балл – «өте жақсы»

- Композициялық шешімі дұрыс құрылған болуы.
- Перспектива заңдылықтары дұрыс сақталған болуы.
- Жарық, көлеңке қатынасы.

39-22 балл – «жақсы»

- Композициялық шешімінің дұрыс құрылуы.
- Перспектива заңдылықтарының жалпы сақталуы.
- Нәрсенің, заттардың құрылымы болмашы кемшіліктермен жазықтықта орналасқан болса.
- Кеңістікті көрсете алмауы.

21-5 балл – «қанағаттанарлық»

- Композициялық шешімі қате болуы.
- Перспектива заңдылықтары жалпы сақталмауы.
- Нәрсенің, заттардың құрылымы табылмауы.

- Жазықтық бетіне дұрыс орналастырылмауы.
- Жарық, көлеңке, реңдік қатынастар көрсетілмеуі.

4-0 балл – «қанағаттанарлықсыз»

- Композиция шешімін таба алмауы.
- Перспектива заңдылықтарының мүлдем сақталмауы.
- Заттардың, нәрсенің пішіні, құрылымы жағынан қате болуы.

II-ші шығармашылық емтихан

3.2 «Сызу» пәні бойынша тапсырмалар

1. Берілген екі бөліктің үшінші проекциясын сызыңыз, көрінбейтін сызықтарды көрсетіңіз, өлшемдерді реттеңіз.

Берілген екі проекция бойынша үшінші проекцияны құру:

(2-суретте тапсырманың нұсқасы көрсетілген):

- алдыңғы көрініс;
- жоғарыдан көрініс;
- сол жақтағы көрініс, оларды проекциялық байланыста орналастырыңыз.

Симметрия осьтерін көрінбейтін сызықтарда орындаңыз. Өлшемдерді ГОСТ 2.307-68 сәйкес сызыңыз.

2. Аксонометрияның кез-келген түрін қолдана отырып, осы бөліктің аксонометриялық кескінін жасаңыз.

Графикалық жұмысты А3 форматында,

- 2: 1 масштабта орындаңыз.
- формат жиек сызығын сызыңыз;

Аксонометриясын құру:

- X, Y, Z координаталық және симметрия осьтерін сызыңыз;

ЕРЕКШЕ БІЛІМ БЕРУДІ ҚАЖЕТ ЕТЕТІН ТАЛАПҚЕРЛЕР ҮШІН:

- нашар еститін;
- нашар көретін;
- сөйлеу бұзылыстары;
- тірек-қимыл аппаратының кемшілігі;

Ерекше білім беруді қажет ететін талапкерлер үшін «сызу» пәні бойынша шығармашылық емтиханның талаптарын орындау кезінде емтихан тапсырмасын орындау ерекшеліктеріне байланысты жарық, жабдықталған орын). Сондай-ақ, емтихан тапсырмасы қысқарады (берілген екі аксонометрияны құру).



Рисунок 2

Бағалау критерийлері

№	Бағалау критерийлері	Баллы
1	Берілген көріністің А3 сызба қағазында орналасуы.	10
2	Екі проекцияны сызу, үшінші проекцияны тұрғызу. Аксонометриясы және өлшемдердің дұрыстылығы.	10
3	Графика. Сызба сызықтарының стандарттарының дұрыстылығы. Сызықтардың өзара параллельділігі және перпендикулярдылығы.	15
4	Шрифт. Негізгі жазудың және өлшемдердің дұрыс орындалуы	15
	Барлығы:	50

«Сызу» пәні бойынша тапсырылған жұмыстар 50 балдық дәреже бойынша бағаланады.

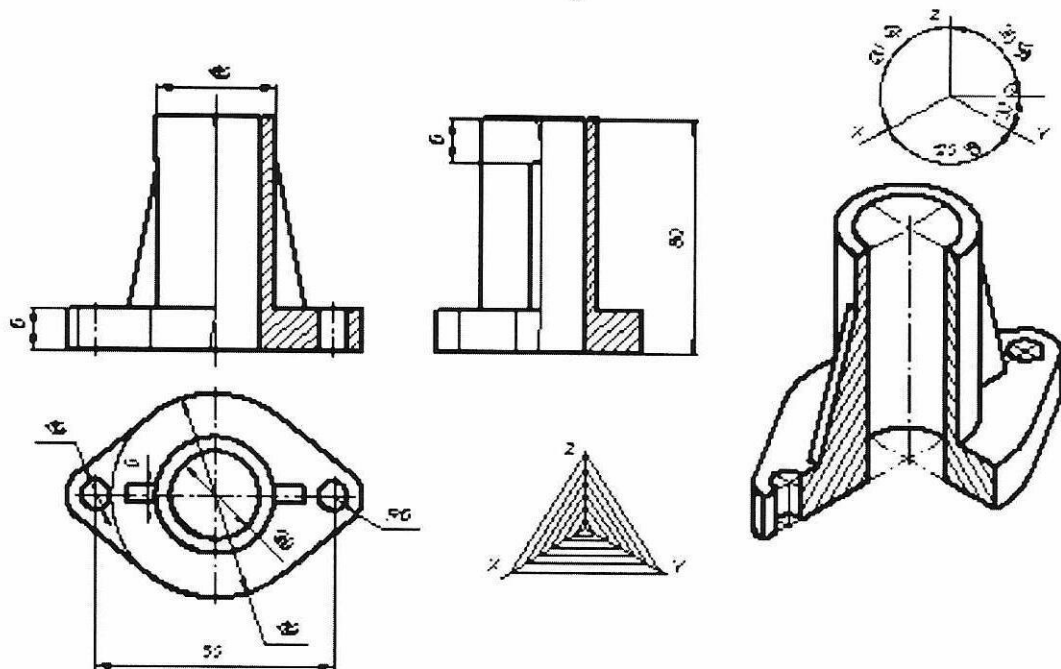
50-40 балл – «өте жақсы»

- Пішім бетіне дұрыс орналастыру.
- Үшінші көрінісін қатесіз орындау.
- Аксонометриялық проекцияның дұрыс тұрғызылуы.
- Сызбаның дұрыс безендірілуі.

39-22 балл – «жақсы»

- Пішім бетіне дұрыс орналастыру.
- Үшінші көрінісін қатесіз орындау.
- Аксонометриялық проекцияның дұрыс тұрғызылуы.
- Өлшемдерді түсірудегі кейбір қателіктер.

21-5 балл – «қанағаттанарлық»

- Пішім бетіне дұрыс орналастыру.
- Үшінші көрінісін қатесіз орындау.
- Аксонометриялық проекциялардың дұрыс орындалмауы.

4-0 балл – «қанағаттанарлықсыз»

- Пішім бетіне дұрыс орналастырылмауы.
- Үшінші көрінісі дұрыс орындалмауы.
- Аксонометриялық проекциясы орындалмауы.

Сызу пәнінен шығармашылық емтиханда ерекше білім беруді қажет ететін талапкерлерді бағалау критерийлері:

№	Бағалау критерийлері	Баллы
1	Берілген көріністің А3 сызба қағазында орналасуы.	10
2	Екі проекцияны сызу, үшінші проекцияны тұрғызу. Аксонометриясы және өлшемдердің дұрыстылығы.	10
3	Графика. Сызба сызықтарының стандарттарының дұрыстылығы. Сызықтардың өзара параллельділігі және перпендикулярдылығы.	15
4	Шрифт. Негізгі жазудың және өлшемдердің дұрыс орындалуы	15
	Барлығы:	50

50-40 балл – «өте жақсы»

- Пішім бетіне дұрыс орналастыру.
- Үшінші көрінісін қатесіз орындау.
- Аксонометриялық проекцияның дұрыс тұрғызылуы.
- Сызбаның дұрыс безендірілуі.

39-22 балл – «жақсы»

- Пішім бетіне дұрыс орналастыру.
- Үшінші көрінісін қатесіз орындау.
- Аксонометриялық проекцияның дұрыс тұрғызылуы.
- Өлшемдерді түсірудегі кейбір кателіктер.

21-5 балл – «қанағаттанарлық»

- Пішім бетіне дұрыс орналастыру.
- Үшінші көрінісін қатесіз орындау.
- Аксонометриялық проекциялардың дұрыс орындалмауы.

4-0 балл – «қанағаттанарлықсыз»

- Пішім бетіне дұрыс орналастырылмауы.
- Үшінші көрінісі дұрыс орындалмауы.
- Аксонометриялық проекциясы орындалмауы.

ӘДЕБИЕТТЕР

1. Осмоловская О.В., Мусатов А.А. «Рисунок по представлению» учебное пособие М., «Архитектура-С» 2012г.
2. Ломоносова М. Т. Графика и живопись. Учебное пособие. - М., Астель, 2006. – 202 с
3. Штаничева Наталья Сергеевна, Денисенко Виктор Иванович. Живопись. Учебное пособие для ВУЗов Академический проект, 2009 г.
4. Д Анрие, Касан А., Дитрих Ф. Основы живописи. Полное учебное пособие. Композиция, перспектива, живопись АСТ, 2020 г.
5. Ли, Н.Г. Основы учебного академического рисунка: учебник для вузов/Н.Г. Ли. - М.: Эксмо, 2007.
6. Ли Н.Г. -Рисунок. Основы учебного академического рисунка. Учебник,-М.: Эксмо 2011.
7. Беляева С.Е., Розанов Е.А. Спец рисунок и художественная графика. М.: 2006
8. Тихонов С.В. «Рисунок» учебное пособие для вузов, М., изд-во «Архитектура», 2001г.
9. Кирцер, Ю. М. Рисунок и живопись: Учеб. Пособие.6-е изд., - М.: Высш. шк., 2005 г.
10. Тихонов С.В. «Рисунок» учебное пособие для вузов, М., изд-во «Архитектура», 2001г